



SWEET MOMMY
ONEKOSAMA OINUSAMA

AIRFLOW FAN UNIT

空調ファン ユニット

取扱説明書

FOR SHARED FAN UNIT
空調対応製品 共通

ご使用前に必ず
お読みください。

by SWEET MOMMY

1.ご使用前に／2. 安全上の警告

本製品は、空調ファン対応製品に共通して使用するファンユニットです。
安全に正しくご使用ください。

【警告】

- 本来の用途以外に使用しないでください。
- 火気の近く、水のかかる場所では使用・保管しないでください。
- 直射日光・高温多湿・炎天下の車内での放置はしないでください。
- 有機溶剤やガスの近くでは使用しないでください。
- 電気部品（ファン・コントローラー等）を濡らさないでください。
- 分解・改造は絶対にしないでください。
- 故障・破損時は使用しないでください。
- 異臭・発熱・異音など異常時は直ちに使用を中止し、バッテリーを外してください。
- 濡れた手でケーブルの抜き差しをしないでください。
- ケーブルを引っ張ったり、噛ませたりしないでください。
- ファン・バッテリーは確実に固定し、安定させてください。
- 風を長時間ペットや赤ちゃんに当て続けしないでください。

【注意】

- お手入れ時は電源を切り、バッテリーを外してください。
- 長期保管時はバッテリーに接続したままにしないでください。
- 落とすなど強い衝撃や無理な力を加えないでください。
- ファン内部に異物を入れないでください。
- 洗濯時は電気部品を必ず取り外してください。
- 廃棄は各自治体のルールに従い、適切に処理してください。

COMPOSITION & ASSEMBLY

3. 構成／4. 取り付け方法

【構成】

- ファン本体
- コントローラー（風量ボタン・ライト）
- USB接続ケーブル

※DC5V／2A以上のUSB電源を使用
※USB電源は付属していません。



【取り付け】

- 1.ファンの上蓋を反時計回りに回し、ファン本体から外します。
- 2.上蓋を製品のファン取付穴に差し込みます。
- 3.ファン本体を製品の内側に入れ、上蓋を時計回りで取り付けます。

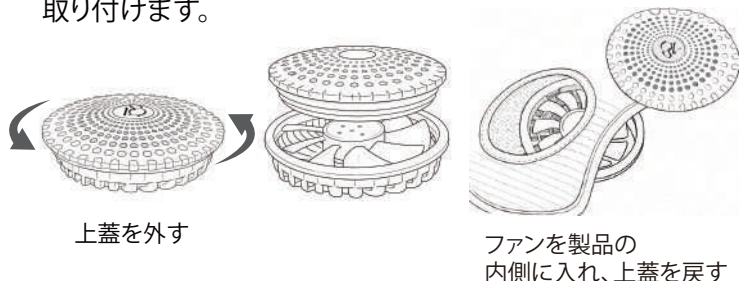

OPERATION & FAN SPEED

5. 使用方法・風量調節

- 1.USBケーブルを電源に接続
- 2.ボタンを長押し（約2秒）で電源ON
- 3.押すごとに弱→中→強に切替
- 4.長押し（約2秒）で電源OFF

【コントローラー構成】

ボタン＝電源 ON/OFF
接続（風量）ライト
＝電源接続中 / 現在の風量



【ライト表示】

弱 中 強

● ● ●

グリーン ブルー レッド

6. フィルター清掃・お手入れ

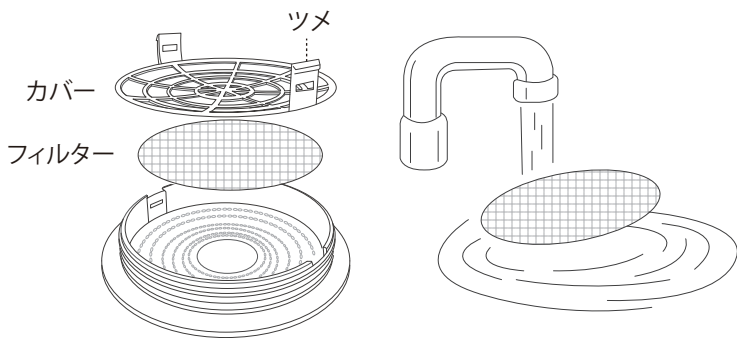

【清掃手順】

- 1.ファンの上蓋を取り外します。
- 2.フィルターカバーを外し、汚れを除去します。
- 3.裏面から水洗いし、十分に乾燥させます。
- 4.元通りに組み立てます。

【お手入れ時の注意】

- 必ず電源を切り、電源機器を外してください。
- 電気部品は水洗いしないでください。

※ファンの羽根は取り外しできません。
裏面から水洗いして乾燥してください。

8. 製品情報・お問合せ

本製品は空調ファン対応製品に共通して使用するファンユニットです。
取付方法・使用上の注意は、用途別の補足説明書をご確認ください。



補足説明書はこちら
(ベビー・ママ用/ペット用 共通)

生産国: 中国
※外観・仕様は予告なく変更する場合がございます。

MANUFACTURER / 製造元

株式会社リブレ
愛知県名古屋市中央区新栄2-41-3

PLANNING & SALES / 企画販売元

株式会社スウィートマミー
東京港区南青山2-2-15 ウィン青山942

CUSTOMER SUPPORT / お問い合わせ窓口

mail@sweet-mommy.com / ☎:0120-133-160

7. 修理・保証

【修理について】

事前にご連絡ください。

mail: mail@sweet-mommy.com / ☎0120-133-160

- ①案内後、製品を梱包し指定先へ発送してください。
- 送料は原因により当社またはお客様負担
- 保証期間外は送料・修理費ともにお客様負担
- ②修理期間: 約7~10営業日(前後あり)
- ③修理完了後ご連絡します。
- 有償修理は代金引換でお支払いください。
- ご連絡が取れない場合は返送する場合があります。

【修理依頼の注意】

- 梱包資材・作業はお客様負担です
- 代替品の貸出はありません
- 保証書の提示がない場合は有償となります
- 消耗品・付属品は対象外です
- 発送時は「割れ物/精密機器」扱いを推奨します
- 状態や部品の廃盤・供給状況により修理できない場合があります
- 通常使用以外(過失・破損・水濡れ等)は保証対象外

【初期不良について】

以下すべてを満たす場合のみ対応

- 開封時または初回動作確認で不良がある場合
- 注文日から14日以内
- 保証書の同封がある場合

※使用後は初期不良対象外となり修理対応となります。
※返品・交換・返金は購入店舗へご連絡ください。
※販売店以外での購入品については対応できません。

保証書

商品名	おでかけ空調ファン		
お買い上げ日	年	月	日
販売店			
保証期間	お買い上げより6か月間 (ただし、保証基準による)		

保証基準

- ① 保証期間はご購入日より6か月間です。
 - ② 正常な使用状態での故障は、無料修理または交換いたします。販売店へ本書をご提示のうえご依頼ください。
 - ③ 本書は再発行できませんので大切に保管してください。
 - ④ 以下の場合は保証期間内でも有料となります。
 - 本書の提示がない場合
 - 必要事項(商品名・購入日・お客様名・販売店名)の未記入または改ざんがある場合
 - 誤使用・不適切な手入れ・改造等による故障や損傷
 - 天災・事故・落下等による故障や損傷
 - 消耗品の劣化・汚れ・損傷
- ※運賃等の諸費用はお客様負担となります
- ⑤ 一度使用された製品は、原則として修理または交換で対応いたします。
 - ⑥ 本保証は日本国内のみ有効です。
 - ⑦ 贈答・転居等で販売店に依頼できない場合は、お客様相談窓口へご相談ください。
 - ⑧ 本保証は修理箇所以外の品質を保証するものではありません。
 - ⑨ 生産終了後は部品在庫がない場合、修理できないことがあります。
 - ⑩ 本保証は無料修理をお約束するもので、法的権利を制限するものではありません。

- お買い上げ後、商品名・お買い上げ日・販売店名をご記入ください。
- 個人情報は保証・アフターサービス以外には使用しません。
- 付属機器に保証書がある場合は、その内容に従います。
- 製品の仕様・外観は予告なく変更する場合があります。